

## Legende

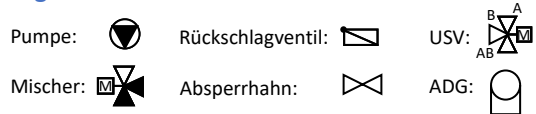

### Zu beachten:

- Mindestens 300 l Volumen für Brauchwasser vorsehen
- Im Gebäude keine automatischen Entlüfter und Sicherheitsventile verwenden (Sicherheitsventil befinden sich im Gerät)
- Taupunkt bei aktiver Kühlung beachten
- Bei Fussbodenheizungen muss die Pumpe mittels Sicherheitsthermostat abgesichert werden

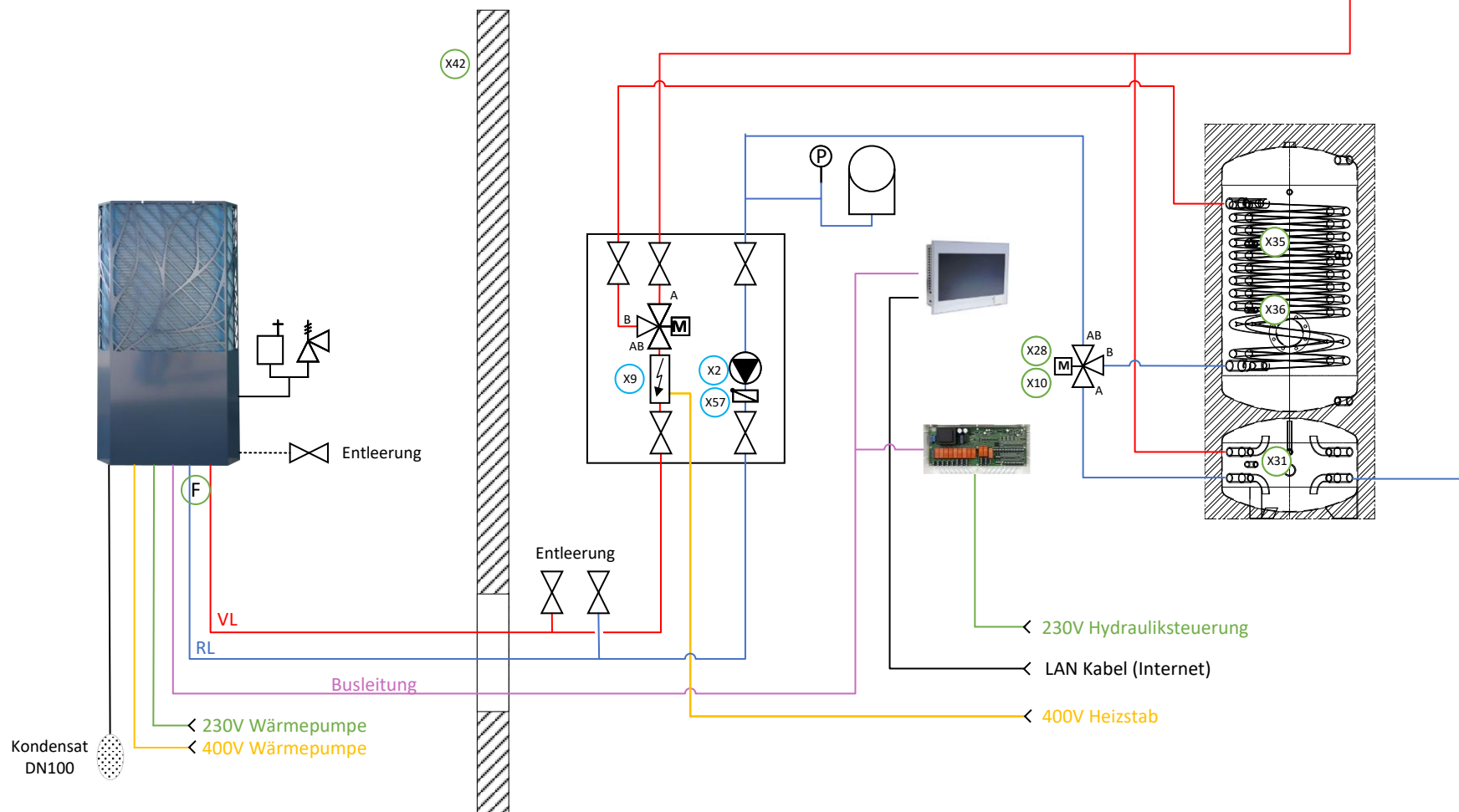

Datum: 16.02.2024

Name: LUG

Bezeichnung:

HGT-23\_15 (WPSM S-6)

Technische Änderungen  
 vorbehalten.  
 Für Druck- und Satzfehler  
 wird keine Haftung  
 übernommen.