

## Legende

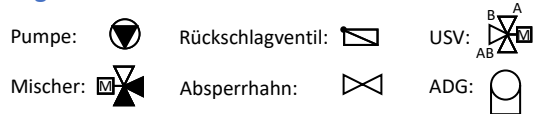

### Zu beachten:

- Im Gebäude keine automatischen Entlüfter und Sicherheitsventile verwenden (Sicherheitsventil befinden sich im Gerät)
- Taupunkt bei aktiver Kühlung beachten
- Bei Fussbodenheizungen muss die Pumpe mittels Sicherheitsthermostat abgesichert werden

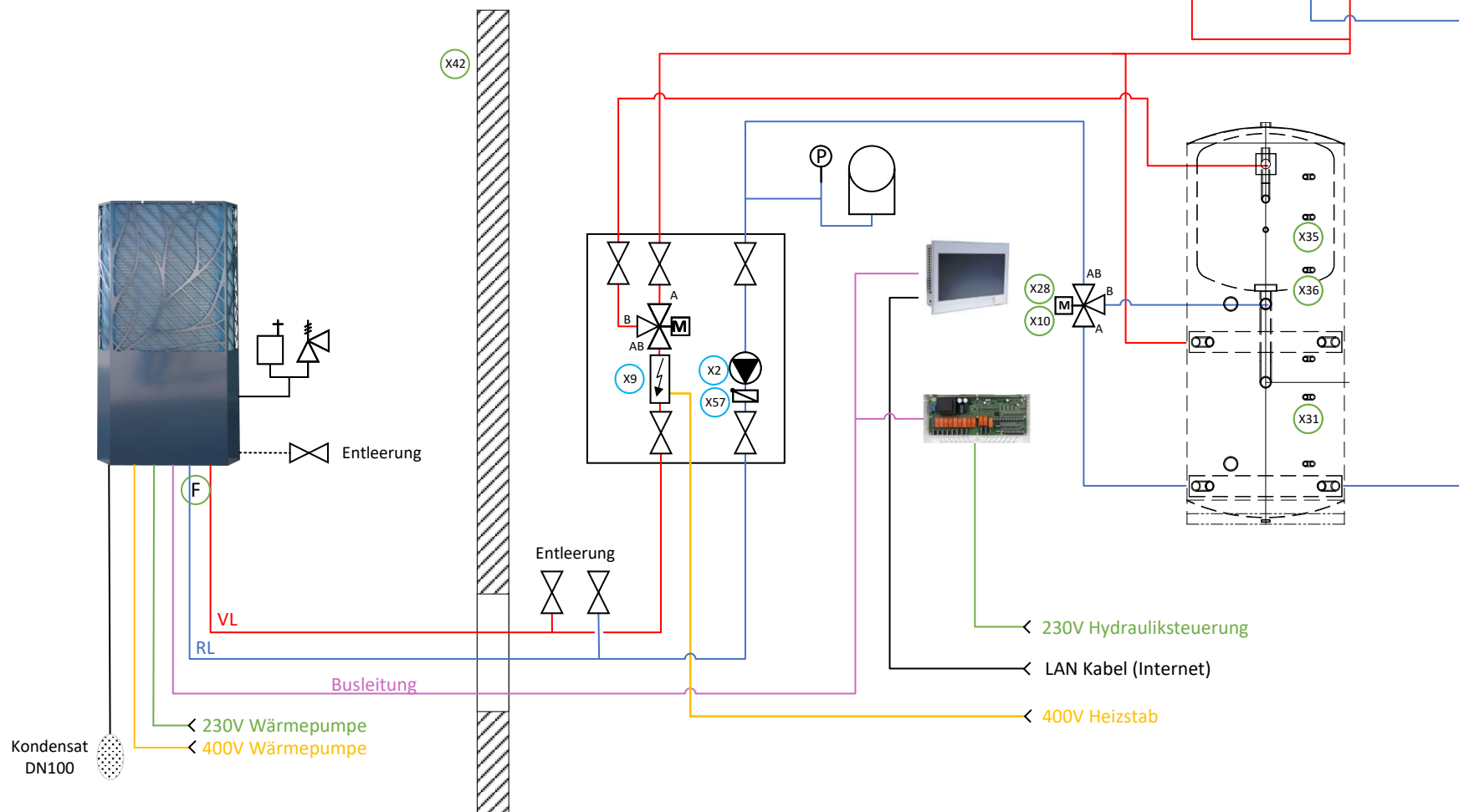

Datum: 16.02.2024

Name: LUG

Bezeichnung:  
 HGT-23\_14 (WPSM S-8)

Technische Änderungen vorbehalten.  
 Für Druck- und Satzfehler wird keine Haftung übernommen.