

Legende

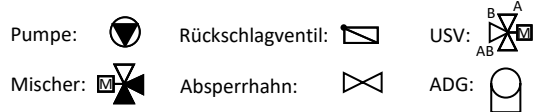

Zu beachten:

- Mindestens 300 l Volumen für Brauchwasser vorsehen
- Im Gebäude keine automatischen Entlüfter und Sicherheitsventile verwenden (Sicherheitsventil befinden sich im Gerät)
- Taupunkt bei aktiver Kühlung beachten
- Bei Fussbodenheizungen muss die Pumpe mittels Sicherheitsthermostat abgesichert werden

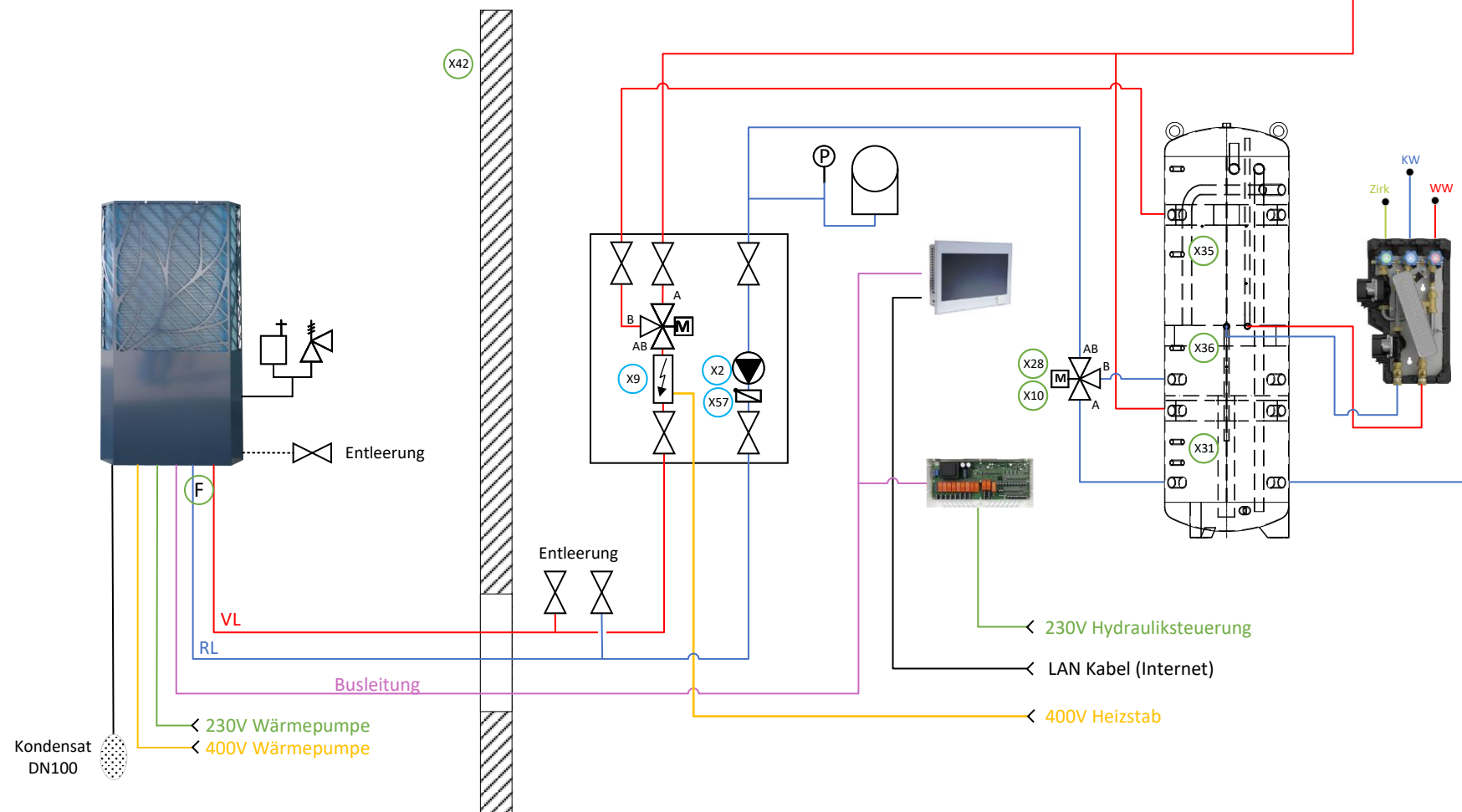

Datum: 16.02.2024

Name: LUG

Bezeichnung:

HGT-23_03 (WPSM S-8c)
 FRIWA Mini

Technische Änderungen
 vorbehalten.
 Für Druck- und Satzfehler
 wird keine Haftung
 übernommen.